



MARTIN MÜLLER

# OUTDOOR LED SYSTEMS



**BESONDERS  
LICHTSTARK  
DURCH  
MODERNSTE  
LED-TECHNIK**

## Die Innovation für öffentliche Anlagen – Park und Straßenbeleuchtung

Serie **Saturnus** **SATURNUS**

Aufsatzleuchte mit Power LED

für Mastdurchmesser 60 – 80 mm

Schutzklasse: IP 65



60% bis 75% weniger Energieverbrauch und Reduktion der Kohlendioxidbelastung

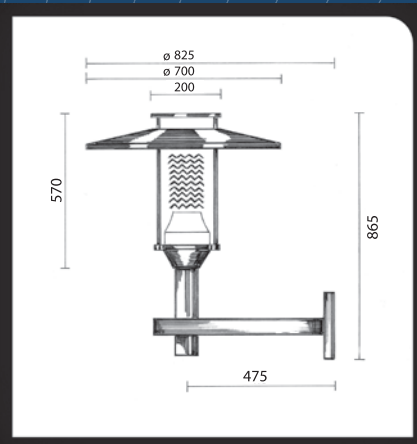

**W-5500 Wandarm**

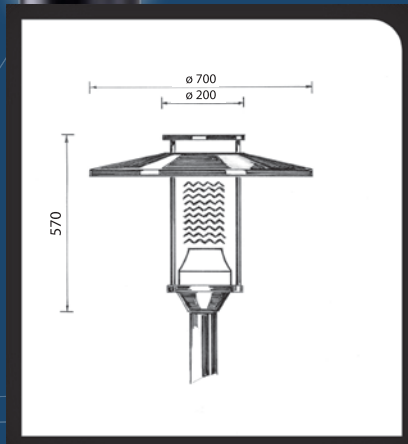

**250880 24 W 2400 Lumen**  
**250885 28 W 2800 Lumen**



**Martin Müller  
Outdoorlighting GmbH**

<http://www.mmco.de>  
email.: [mmco@mmco.de](mailto:mmco@mmco.de)

Wiebelsheidestraße 28, Herdringen  
D- 59757 Arnsberg - Germany

Tel.: +49 (0) 2932 20 30 90  
Fax: +49 (0) 2932 20 30 915



# SATURNUS

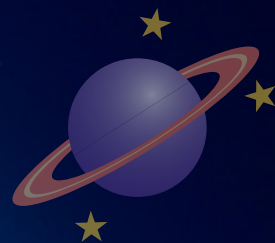

Farbe: schwarz struktur  
( andere Farben auf Anfrage )

Hohe Lebensdauer  
mindestens 50.000 Stunden

Ein unvergleichbares Lichtspektrum  
sowie bessere Lichtqualität durch  
modernste Reflektortechnik

Die Innovation für öffentliche  
Anlagen – Park und  
Straßenbeleuchtung

Energieeffiziente Beleuchtung  
Ihrer Außenanlagen



2-flammig



**Martin Müller**  
**Outdoorlighting GmbH**

<http://www.mmco.de>  
email.: [mmco@mmco.de](mailto:mmco@mmco.de)

Wiebelsheidestraße 28, Herdringen  
D- 59757 Arnsberg - Germany

Tel.: +49 (0) 2932 20 30 90  
Fax: +49 (0) 2932 20 30 915

